

Etrier Arrière P2x34c or 20695154

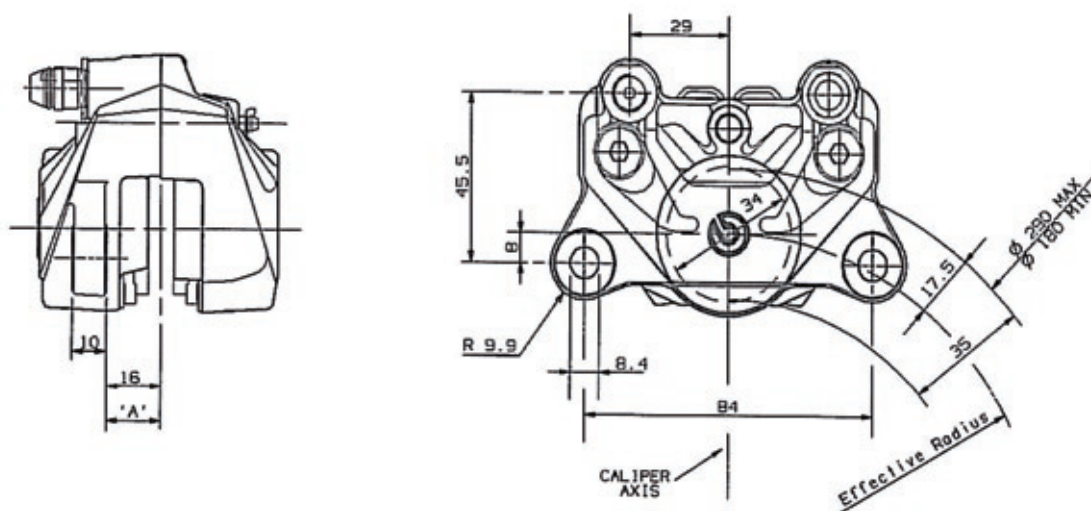

Description :

Etrier en alliage d'aluminium, avec 2 pistons opposés, fixé par des vis pour la réalisation complète de l'étrier. Les plaquettes sont fixé par 1 goupille.

Matière de l'étrier : Alliage d'aluminium

Liquide de frein : DOT 4

Dimension et forme de la plaquette

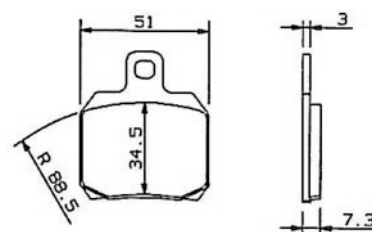

Caractéristique technique:

Nombre de pistons et diamètre : 2 pistons - 34 mm

Pression maximum au travail : 70 bar

Position du disque (Tolérance) : ± 0.5 mm

Poids de l'étrier sans les plaquettes : 0.605 Kg

Pièces détachés disponible :

1_ Plaquettes: 07BB2035 ou 07BB2065

2_ Vis de Purge + bouchon : 05324612

3_ Kit axe plaquettes : 20511611